

J.P. EXPORT - IMPORT

FICHA TÉCNICA PRISMA GOLDMANN

VERSIÓN 01.03

NOVIEMBRE 2021

USO: Todos los Dptos.

FICHA TÉCNICA PRISMA GOLDMANN



MEDIDAS:

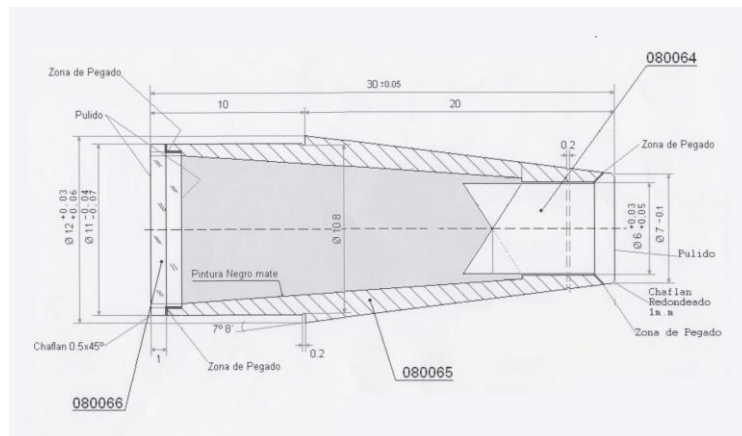

MATERIALES UTILIZADOS EN FABRICACIÓN:

- Metacrilato transparente en parte delantera (080064). Material biocompatible.
- Metacrilato tono blanco en exterior (080065). Material biocompatible.
- Metacrilato transparente en parte trasera (080066). Material biocompatible.

TRANSPORTE, ALMACENAMIENTO Y CONDICIONES DE TRABAJO:

Se recomiendan las condiciones ambientales siguientes para el producto, mientras que, para su transporte y almacenamiento, recomendamos guardarlo en el embalaje original del fabricante.

- Condiciones ambientales:
 - Transporte
 - Temperatura -40° C a +70° C
 - Presión del aire 500 hPa a 1060 hPa
 - Humedad relativa 10% a 95%
 - Almacenamiento
 - Temperatura -10° C a +55° C
 - Presión del aire 700 hPa a 1060 hPa
 - Humedad relativa 10% a 95%
 - Uso
 - Temperatura +10°C a +35°C
 - Presión del aire 800 hPa a 1060 hPa
 - Humedad relativa 30% a 75%